

progetti
projets
proyectos
projekte

[2]pictures



PIERO LISSONI .06

Grandi tavoli meeting, caratterizzati da sviluppi irregolari dei piani, con giunzioni in alluminio, in contrapposizione al rigore geometrico ed alla pulizia formale dei solidi monolitici di supporto. Tavoli di alta rappresentanza disponibili in due varianti: rettangolare e ovale. La versione ovale del piano risulta dalla composizione di tre sezioni irregolari; la grande base cilindrica di supporto è spostata eccentricamente verso il bordo del tavolo. Nella versione rettangolare, quattro piani irregolari uniti tra loro compongono la superficie.

Lo slittamento dei due top di testa permette di nascondere i cablaggi e l'alimentazione elettrica.

La scrivania Asymmetrical si contraddistingue per essere scrivania e meeting allo stesso tempo, in cui tutto è a portata di mano.

Ricerche soluzioni formali: dal piano di lavoro sospeso a sbalzo, ai contenitori affiancati di varia tipologia e dimensione, fino al sottomano in pelle incassato nel piano che nasconde due scomparti: uno per il cablaggio e uno per l'alloggio di oggetti personali.

Tra le finiture della serie: laccature lucide in colore bianco o grigio piombo, laccature opache in color bianco o grigio piombo, finiture in essenza di cui rovere pallido, rovere grafite, mogano o tinto noce canaletto.

I Solenoidi si presentano come piccole architetture di servizio: tavolini alti e bassi dai caratteristici piani irregolari in vetro retroverniciato che rappresentano moderni piani di appoggio per il laptop, il cellulare o il palmare, rivoluzionando il tradizionale concetto di piano ausiliario.

Large meeting tables characterised by irregular tops with aluminium joints, geometrical rigour and clean lines of the supports. The boardroom tables are available in two different shapes - rectangular and oval. The oval version is made of three irregular sections; the large cylindrical support base is shifted eccentrically towards the edge of the table. In the rectangular version, four irregular tops joined together made up the whole top. Sliding the two lateral tops enables concealing the cables and mains supply.

The Asymmetrical desk can be used as a desk and a meeting table at the same time, with everything within easy reach.

They are refined formal solutions, from the overhanging worktop to the combinations of containers of various types and dimensions, to the leather desk-pad built into the top which hides two compartments: one for cables and the other for storing personal objects.

Among the collection finishes are white or dark grey gloss lacquer, white or dark grey matt lacquer and natural wood finishes like light oak, graphite oak, mahogany or stained walnut.

The Solenoids are miniature pieces of architecture, high and low occasional tables with their irregular back-painted glass tops, which function as modern tables for a laptop, mobile phone or Blackberry, revolutionizing the concept of the occasional table.

Grandes tables de réunion, caractérisées par des plateaux irréguliers, avec des jonctions en aluminium, en opposition à la rigueur géométrique et à la forme épurée des piètements monoblocs. Des tables haut de gamme disponibles en deux variantes: rectangulaire et ovale. La version ovale est représentée par la composition de trois plateaux irréguliers; la grande base cylindrique de support a été déplacée de manière excentrée vers le bord de la table. Dans la version rectangulaire, quatre plateaux reliés entre eux composent la surface. Le coulisement des deux éléments de tête permet de cacher les câblages et l'alimentation électrique.

Le bureau Asymmetrical se distingue en étant à la fois un bureau et une table de réunion, où tout se trouve à portée de main.

Recherche des solutions minimalistes disponibles: du plan de travail en porte à faux, aux caissons simples ou doubles de différents types et dimensions, jusqu'au sous-main en cuir encastré dans le plateau qui cache deux compartiments: un pour le câblage et l'autre pour ranger les objets personnels.

Parmi les finitions de la gamme: laques brillantes de couleur blanche ou gris plomb, laques opaques de couleur blanche ou gris plomb, finitions essence de bois dont chêne clair, chêne graphite, acajou et bois teinté noyer canaletto.

Les Solenoidi se présentent comme de petits éléments design et complémentaires: petites tables hautes et basses caractérisées par des plateaux irréguliers en verre rétro verni qui constituent de nouveaux plans d'appui pour l'ordinateur portable, le téléphone portable ou l'ordinateur de poche, en révolutionnant le concept traditionnel du plan auxiliaire.

Grandes mesas de reuniones, caracterizadas por un desarrollo irregular de las superficies, con juntas en aluminio, en contraposición con el rigor geométrico y la pureza formal de los sólidos monolitos de soporte. Mesas de alta representación que se ofrecen en dos variantes: rectangular y ovalada. La versión ovalada de la superficie es el resultado de la composición de tres secciones irregulares; la gran base cilíndrica de soporte está desplazada excéntricamente hacia el borde de la mesa. En la versión rectangular, cuatro tableros irregulares unidos entre sí componen la superficie. El deslizamiento de los dos tableros de cabecera permite ocultar el cableado y la alimentación eléctrica.

El escritorio Asymmetrical se distingue por ser escritorio y sistema direccional al mismo tiempo, donde todo está al alcance de la mano.

Soluciones formales sofisticadas: desde las superficies de trabajo suspendidas en voladizo, hasta los armarios a juego de distinta tipología y tamaño y el vade en piel incrustado en la superficie que oculta dos compartimentos: uno para el cableado y otro para guardar objetos personales.

Entre los acabados de la serie: lacado brillante en color blanco o gris plomo, lacado mate en color blanco o gris plomo, acabado en esencia de roble pálido, roble grafito, mogano o tinto noce canaletto.

Los Solenoides se presentan como pequeñas arquitecturas de servicio: mesitas altas y bajas con los característicos tableros irregulares en cristal retro pintado que representan modernas superficies de apoyo para el ordenador portátil, el móvil o la PDA, revolucionando el concepto tradicional de superficie auxiliar.

Große Besprechungstische, die durch eine unregelmäßige Gestaltung der Tischplatten mit Verbindungselementen aus Aluminium charakterisiert sind, die im Gegensatz zu der geometrischen Strenge und formellen Reinheit der einteiligen festen Stützelemente stehen. Die hoch repräsentativen Tische sind in zwei Varianten erhältlich: rechteckig und oval. Die ovale Version der Tischplatte ergibt sich aus der Zusammensetzung von drei unregelmäßigen Abschnitten; die große zylindrische Stützbasis ist außermittig an den Tischrand verschoben. In der rechteckigen Version bilden vier unregelmäßige, miteinander verbundene Platten die Tischfläche. Durch das Verschieben der beiden Kopfteile können Kabel und die Stromversorgung verborgen werden.

Der Schreibtisch Asymmetrical zeichnet sich dadurch aus, dass er gleichzeitig Schreib- und Versammlungstisch ist, auf dem alles greifbar ist.

Ausgewählte formelle Lösungen: Von der Schreibklappe über die Schrankelemente verschiedener Art und Größe bis hin zur Schreibunterlage aus Leder, die in die Platte eingesetzt ist, welche die beiden Fächer enthält: eins für die Kabel und eins für die Aufnahme persönlicher Gegenstände.

Zu den serienmäßigen Ausführungen gehören: weiße oder bleigraue Glanzlackierungen, weiße oder bleigraue Mattlackierungen, Ausführungen aus Holz wie Eiche hell, Eiche graphit, Mahagoni oder Canaletto Nuss gebeizt.

Die Solenoide präsentieren sich als kleine Servicearchitekturen: hohe und niedrige Tische mit den charakteristischen unregelmäßigen Tischplatten aus auf der Rückseite lackiertem Glas, die moderne Ablageflächen für den Laptop, das Handy oder PDAs bilden und das traditionelle Konzept des Ablagetisches revolutionieren.

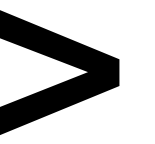

abaco
exemples
ábaco
abakus

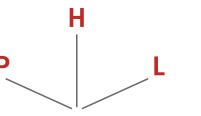

[4] abacus

Scrivanie - Desks - Bureaux - Escritorios - Schreibtische

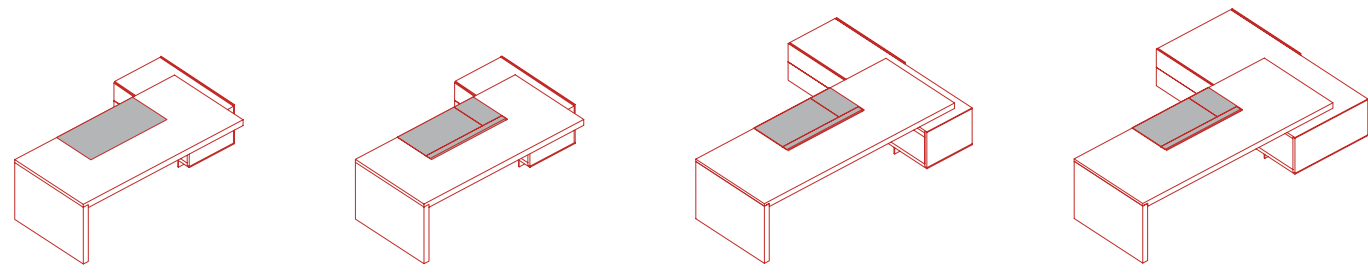

1A54811: L 242 P 135 H 72
1A54812: L 242 P 135 H 72

1A54821: L 242 P 135 H 72
1A54822: L 242 P 135 H 72

1A54831: L 272 P 200 H 72
1A54832: L 272 P 200 H 72

1A54841: L 307 P 200 H 72
1A54842: L 307 P 200 H 72

Solenoidi - Solenoids - Solenoïdes - Solenoides - Solenoide

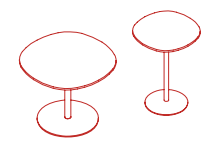

1A55511: L 42 P 42 H 58
1A55521: L 60 P 60 H 48

Tavoli meeting - Meeting tables - Tables Meeting - Reunión Tablero - Besprechungstische

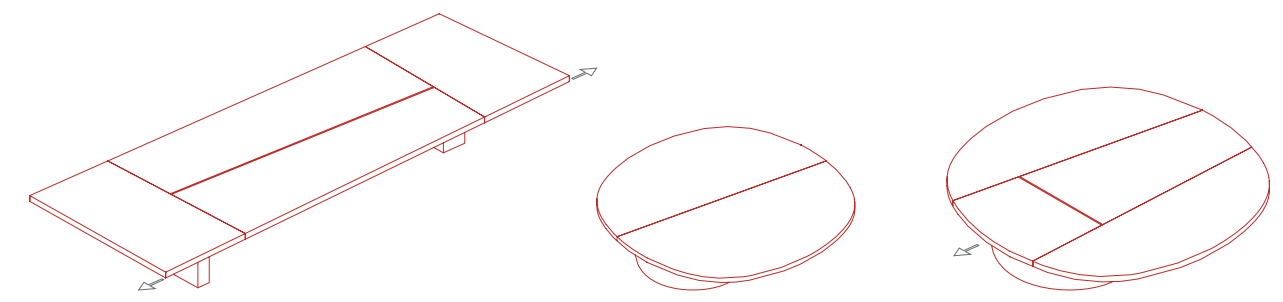

1A54012: L 380 P 160 H 67
1A54022: L 450 P 180 H 67
1A54032: L 550 P 200 H 67

1A54011: L 380 P 160 H 73,5
1A54021: L 450 P 180 H 73,5
1A54031: L 550 P 200 H 73,5

1A54611: L 230 P 230 H 67
1A54612: L 230 P 230 H 73,5

1A54621: L 300 P 300 H 67
1A54622: L 300 P 300 H 73,5

elettrificazione - wire management - electrification - electrificación - Stromversorgung

1 Passaggio cavi - Cable passage - Passage câbles
Paso de cables - Kabeldurchführung

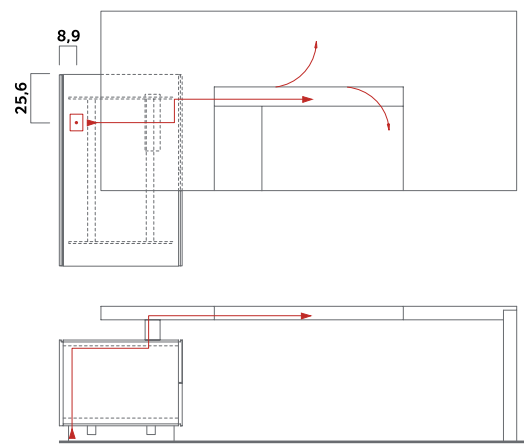

1A54821 / 1A54822

1 Posizionamento delle basi - Placement of the bases - Positionnement des bases
Posicionamiento de las bases - Anordnung der Untergestelle

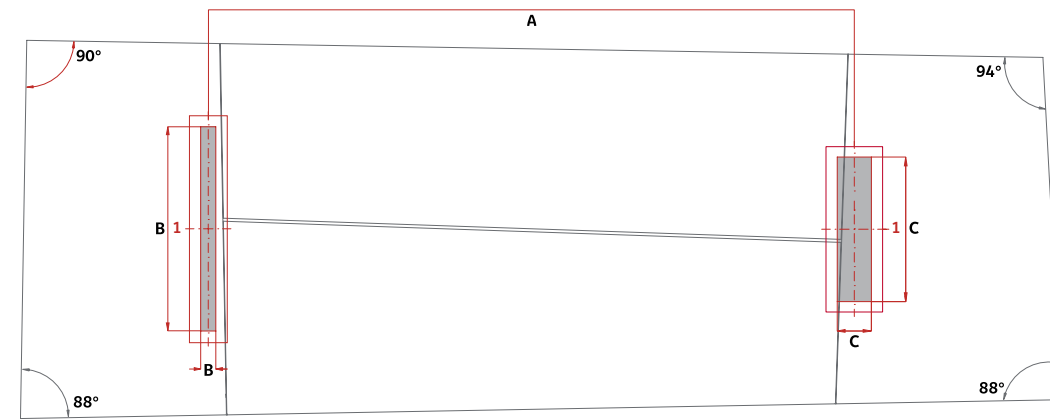

A Interasse filo basi / Wheelbase / Entraxe sur l'axe des bases / Distancia linea bases / Abstand zwischen Untergestellen
B/C Dimensione area passaggio cavi / Span between bases / Dimension zone de passage câbles, à l'intérieur des bases / Medida del área de paso de cables / Größe Kabeldurchgang

	A	B	C
1A54011-012	225,6	8 x 68,9	14 x 48
1A54021-022	263,1	8 x 87,9	14 x 48
1A54031-032	341,6	8 x 107,9	18 x 76,5

2 Scatole predisposte per l'elettrificazione - Electrical outlet hinged - Boîtes prédisposées pour l'électrification
Cajas predisuestas para la electrificación - Vorbereitet für die Stromversorgung



15,3

3 Uscita cavi - cable outlet - sortie des câbles - salida de los cables - Kabelausgang

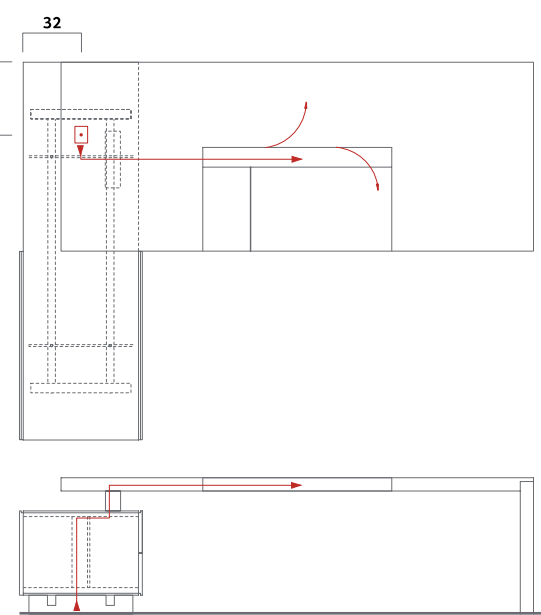
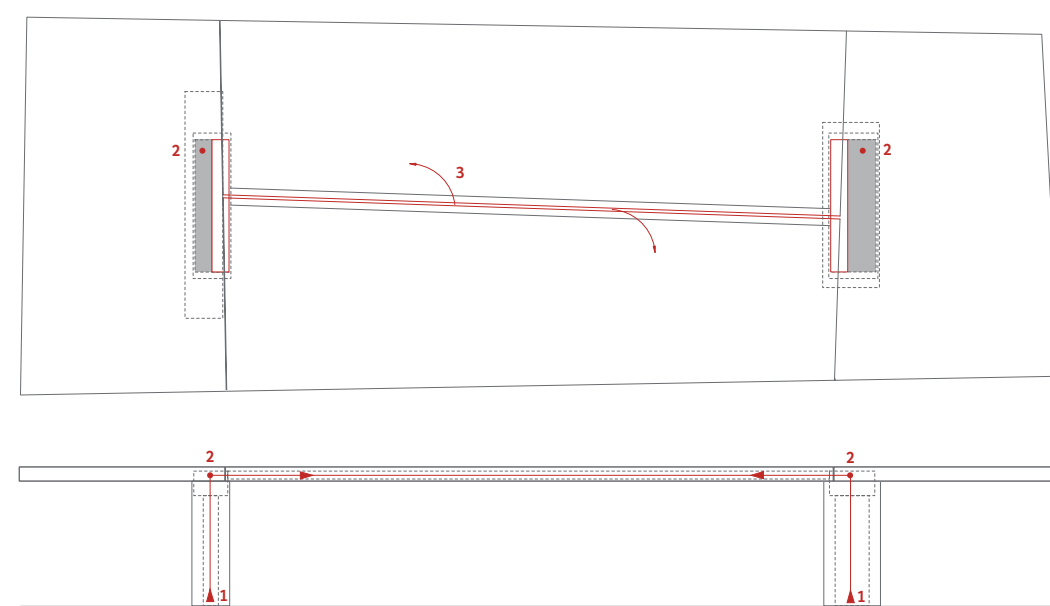

1A54831 / 1A54832

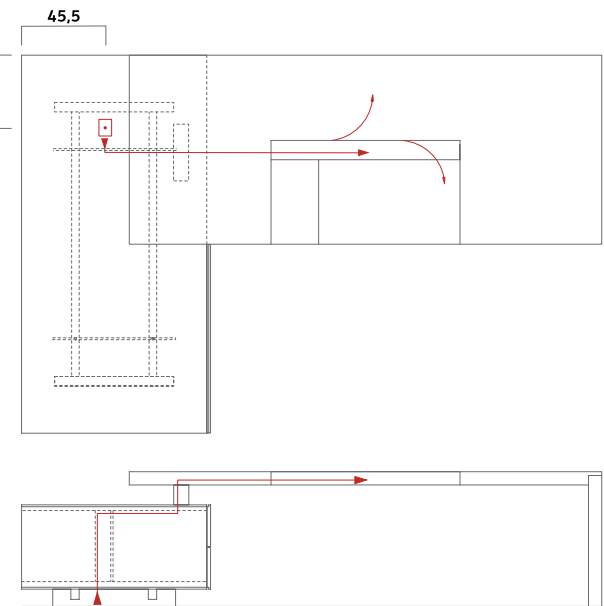

1A54841 / 1A54842

1 Posizionamento delle basi - Placement of the bases - Positionnement des bases
Posicionamiento de las bases - Anordnung der Untergestelle

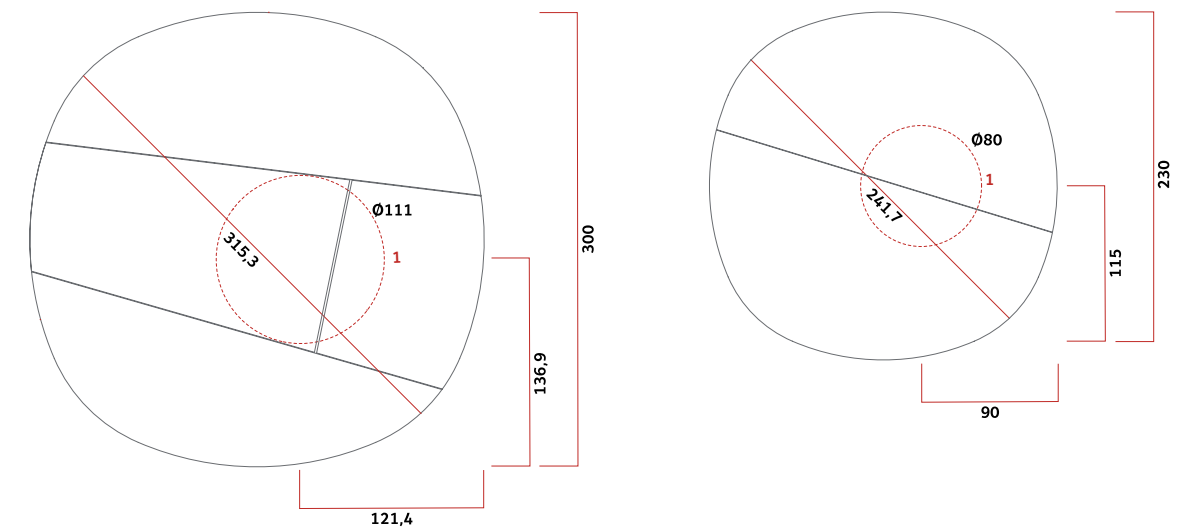

2 Scatole predisposte per l'elettrificazione - Electrical outlet hinged - Boîtes prédisposées pour l'électrification
Cajas predisuestas para la electrificación - Vorbereitet für die Stromversorgung

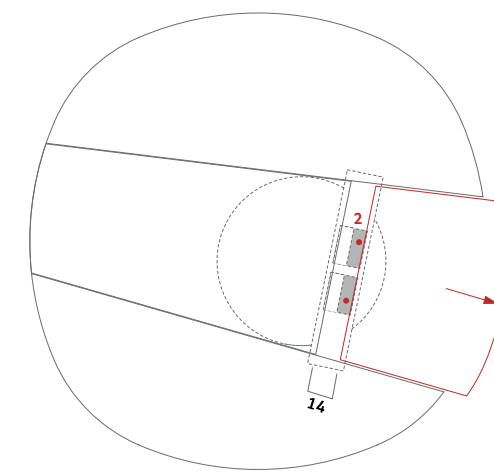

3 Uscita cavi - cable outlet - sortie des câbles - salida de los cables - Kabelausgang

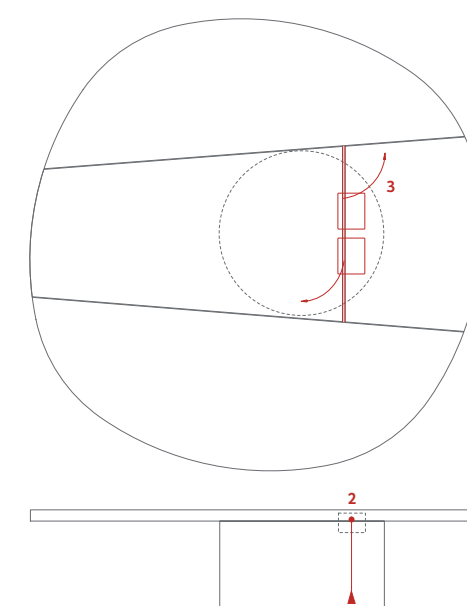

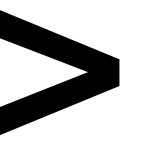

*immagini
images
imágenes
bilder*

[6] projects

